

S·P·V

Bombas Submersíveis EG-800

As Bombas Submersíveis SPV EG-800 foram projetadas e construídas para trabalharem no recalque de águas servidas, sujas, fecais, pluviais e esgoto leve, em residências, prédios, indústrias, hotéis, hospitais, etc.



S·P·V

SPV Hidrotécnica Brasileira Ltda.

Vendas: Rua Estela, 515, Bloco D, Conj. 141, Ibirapuera Central Park - São Paulo - SP - CEP 04011-002 - Tel./Fax: (11) 5572-1511
Fábrica e Assist. Técnica: Rua José Rafaeli, 379 (Socorro) - São Paulo - SP - CEP 04763-280 - Tel.: (11) 5521-7667 - Fax: (11) 5548-8728
www.spvbomba.com.br - E-mail: vendas@spvbomba.com.br

S.P.V

Bombas Submersíveis

EG-800

recalque de sólidos
até 50 mm

APLICAÇÃO

Recalque de águas servidas, sujas, fecais e esgoto leve em residências, hotéis, hospitais, indústrias, etc. Permite passagem de sólidos com diâmetro de até 50 mm. Instalação simples e fácil em elevatórias de águas fecais em situações abaixo do nível da rede de esgoto. Ex.: subsolos com garagens, banheiros, saunas, lavanderias, cozinhas, etc.

Pelas suas próprias dimensões, o conjunto ocupa espaços reduzidos facilitando a execução de qualquer projeto. A segurança de funcionamento é total e não requer cuidados maiores.

As bombas poderão trabalhar automaticamente com o uso de Reguladores de Nível RN-770.

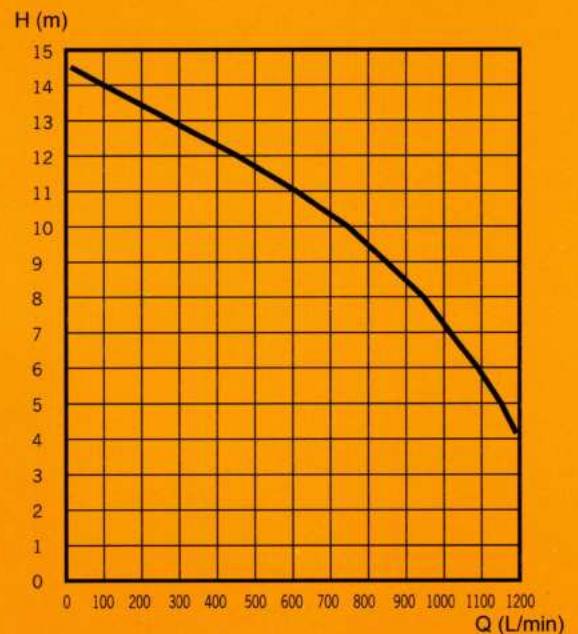
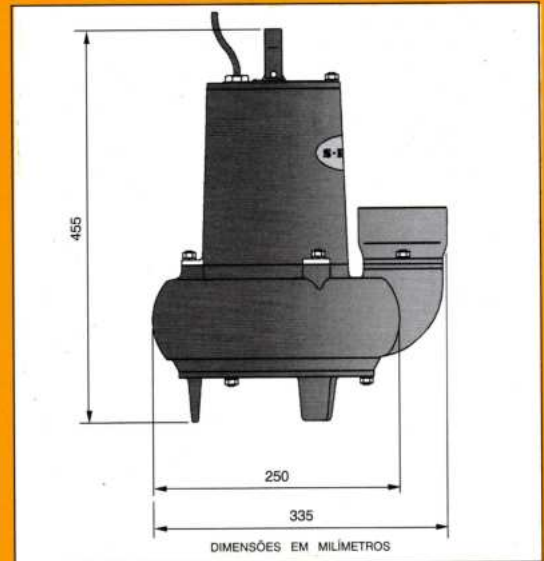

MATERIAIS	
Carcaça do motor	Ferro Fundido
Voluta	
Placa de desgaste	
Impulsor (rotor)	
Selo Mecânico	Cerâmica / Carvão
Eixo	Aço Inoxidável
Cabo (padrão 10m)	PVC

ESPECIFICAÇÕES TÉCNICAS		
Pêso da Bomba	Kg	38
Potência do motor	CV/Kw	3,5 / 2,6
Rotações do motor	rpm	1730
Ciclagem	Hz	60
Voltagem	V	220 / 380 / 440
Amperagem	A	11 / 6,5 / 5,5
Recalque	Ø	3"
Diâmetro do rotor	mm	179
Comprimento do Cabo	m	10

TABELA DE RECALQUE EG-800				
		mCA	l/min	m³/h
Altura Manométrica	4	1200	72,0	
	5	1152	69,1	
	6	1089	65,3	
	7	1015	60,9	
	8	942	56,5	
	9	842	50,5	
	10	742	44,5	
	11	610	36,6	
	12	451	27,1	
	13	278	16,6	
	14	100	6,0	
	14,5	0	0,0	